

Technische Daten: XS50

Tragfähigkeit im Gesamtarbeitsbereich	50 kg
Arbeitsradius	2.20 m [R86.61"]
Hubhöhenbereich	1.49 m [4' - 10.66"]
Hubgeschwindigkeit	ca. 30 m ³ /min
Senkgeschwindigkeit	ca. 30 m ³ /min
Drehbereich Hauptsäule	endlos
Betriebsdruck	6.0 bar
Luftverbrauch je Doppelhub	23.5 NI
Geräuschentwicklung	<70 dB
Temperatur im Arbeitsbereich	-10°C bis +60°C
Bei Vakuumerzeuger Rücksprache erforderlich	

Ausführung	EX-Schutz möglich
Eigengewicht	140 kg

Kräfte und Momente auf die Y-Achse

Normalkraft F _v	1.90 kN
Gesamtmoment M _{ges}	2.50 kNm

 74226 Nordheim		Allgemeinvermerk		Bezeichnung XS50 stehend		Märkteab 1:25
			Datum	Name		
E		Bedr.	12.11.96	Friedle		Gewicht -
D		Gepr.		Friedle		
C		Auftrag		Zeichen-Nr. F001B -		
B				EDV-Nr. F1118 0		
Zust.	Anderung	Datum	Name		Datenblatt	

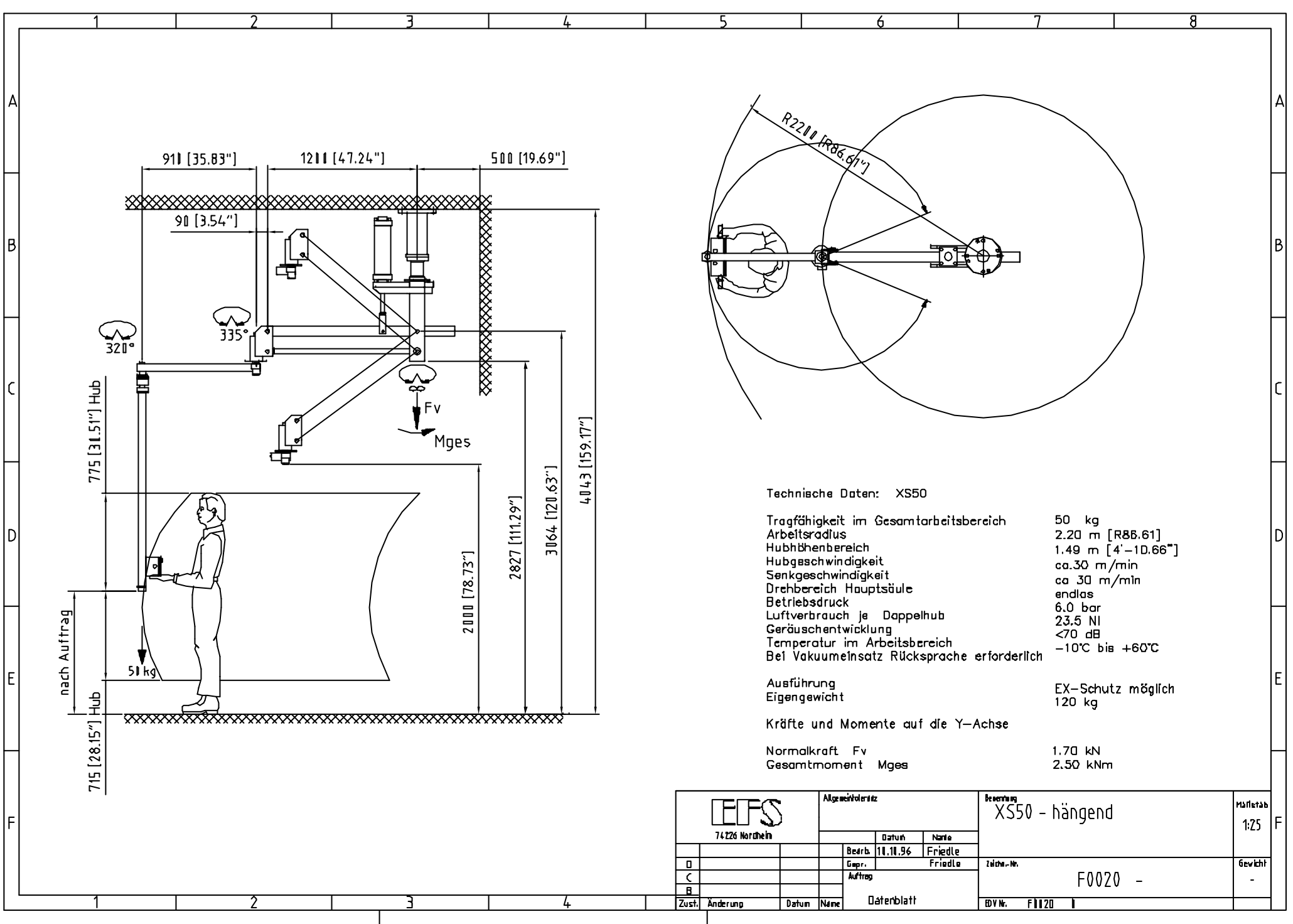

Technische Daten: XS50

Tragfähigkeit im Gesamtarbeitsbereich	50 kg
Arbeitsradius	2.20 m [R88.61]
Hubhöhenbereich	1.49 m [4'-10.66"]
Hubgeschwindigkeit	ca. 30 m/min
Senkgeschwindigkeit	ca. 30 m/min
Drehbereich Hauptsäule	endlos
Betriebsdruck	6.0 bar
Luftverbrauch je Doppelhub	23.5 NI
Geräuschentwicklung	<70 dB
Temperatur im Arbeitsbereich	-10°C bis +60°C
Bei Vakuum Einsatz Rücksprache erforderlich	

Ausführung	EX-Schutz möglich
Eigengewicht	120 kg

Kräfte und Momente auf die Y-Achse

Normalkraft Fv	1.70 kN
Gesamtmoment Mges	2.50 kNm

 74226 Nordheim	Allgemeinanzicht		Bezeichnung XS50 - hängend	Maßstab 1:25
		Datum		
		Bearb.	11.11.96	Friedle
		Gepr.		Friedle
		Auftrag		Zeichen-Nr. F0020 -
		Datenblatt		
Zust.	Anderung	Datum	Name	EDV-Nr. F1120
				Gewicht -

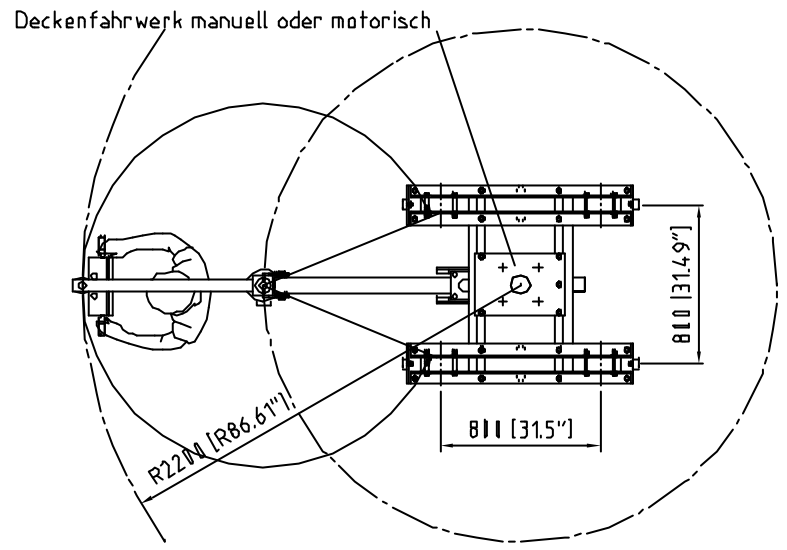
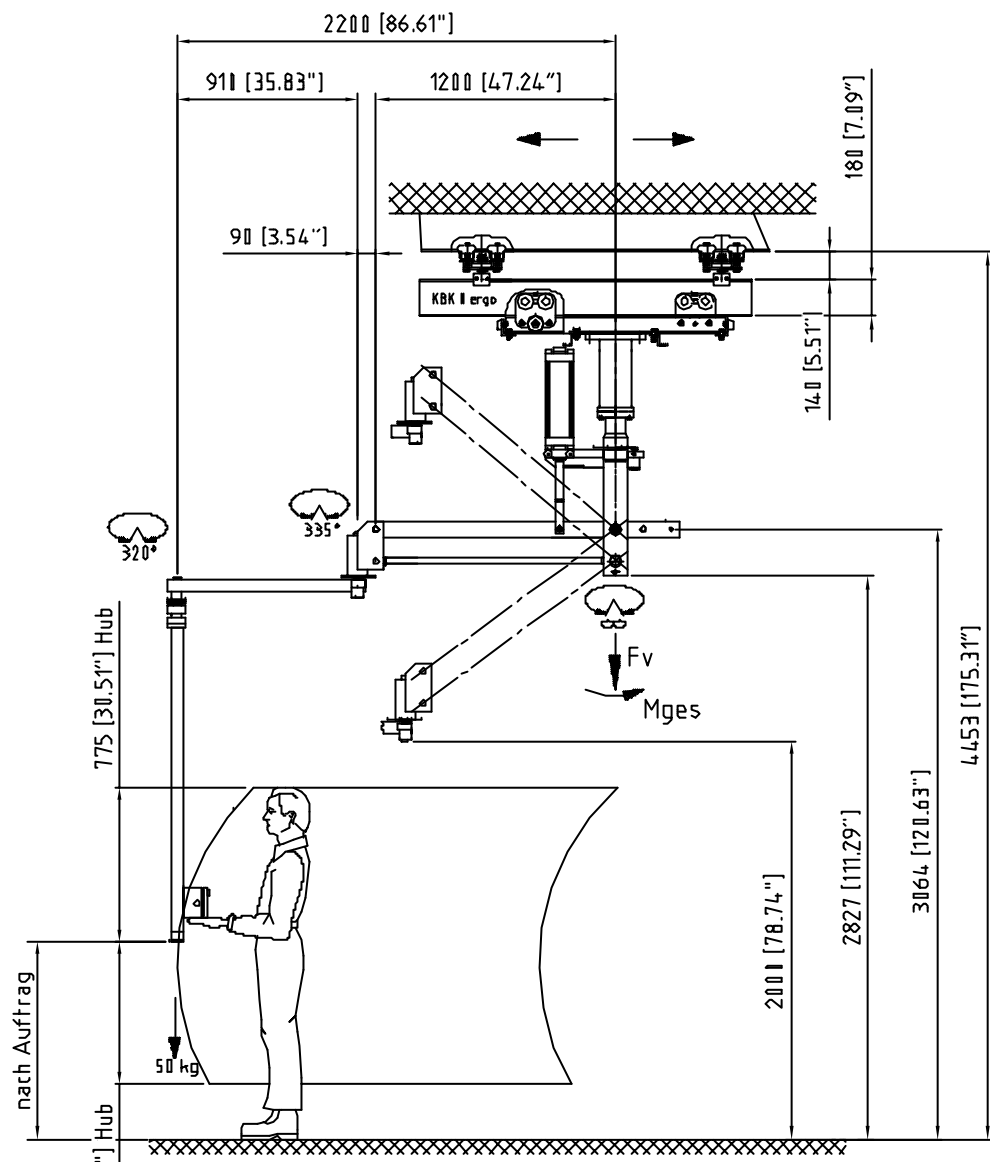

Technische Daten: XS50

- Tragfähigkeit im Gesamtarbeitsbereich 50 kg
- Arbeitsradius 2.20 m [86.61"]
- Hubhöhenbereich 1.49 m [4'-10.66"]
- Hubgeschwindigkeit ca. 30 m/min
- Senkgeschwindigkeit ca. 30 m/min
- Drehbereich Hauptsäule endlos
- Betriebsdruck 6.0 bar
- Luftverbrauch je Doppelhub 23.5 NI
- Geräuschentwicklung <70 dB
- Temperatur im Arbeitsbereich -10°C bis +60°C
- Bei Vakuumeinsatz Rücksprache erforderlich

Ausführung: EX-Schutz möglich
 Eigengewicht: 120 kg

Kräfte und Momente auf die Y-Achse

- Normalkraft Fv 1.70 kN
- Gesamtmoment Mges 2.50 kNm

Technische Daten: Deckenfahrwerk

- Verfahrensgeschwindigkeit motorisch 25 m/min
- Verfahrensgeschwindigkeit manuel Bedienerabhängig
- Eigengewicht 70 kg
- Spurweite 0,8 m [31.5"]
- Laufbahnlänge von 3,0 - 24,0 m [118"-645"]
- Aufhängeabstand 4,0 m [157.5"]

 74226 Nordheim		Allgemeinvermerk		Bezeichnung		Märktefab 1:25
		Datum	Name	XS50 mit Deckenfahrwerk		
D	Zchnng. korrigiert	29.11.14	Pre	Bearb.	27.10.13	Friedle
C	in Auftragstellung durch VIKO zu VIKO	27.10.14	Scholz	Empf.	27.10.13	Friedle
B		19.12.14	Friedle	Auftrag		Zeichen-Nr. F0022 D
A		26.11.13	Friedle			
Zust.	Anderung	Datum	Name	Datenblatt		Gewicht -
						EDV-Nr. F1122

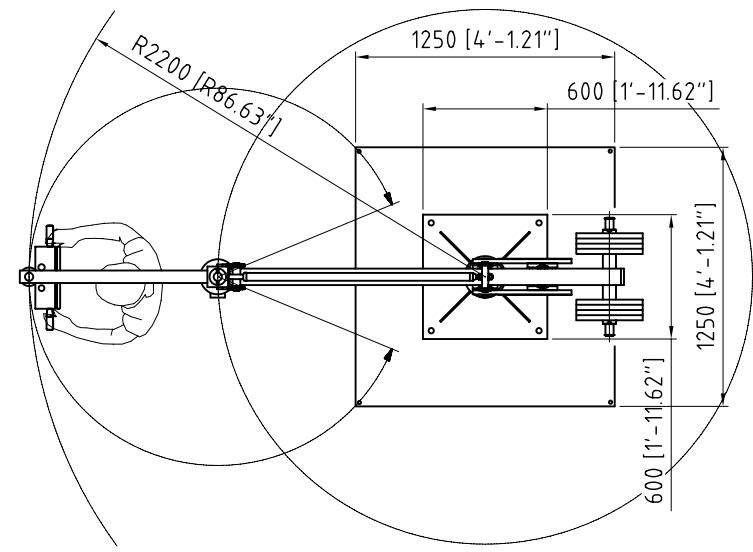
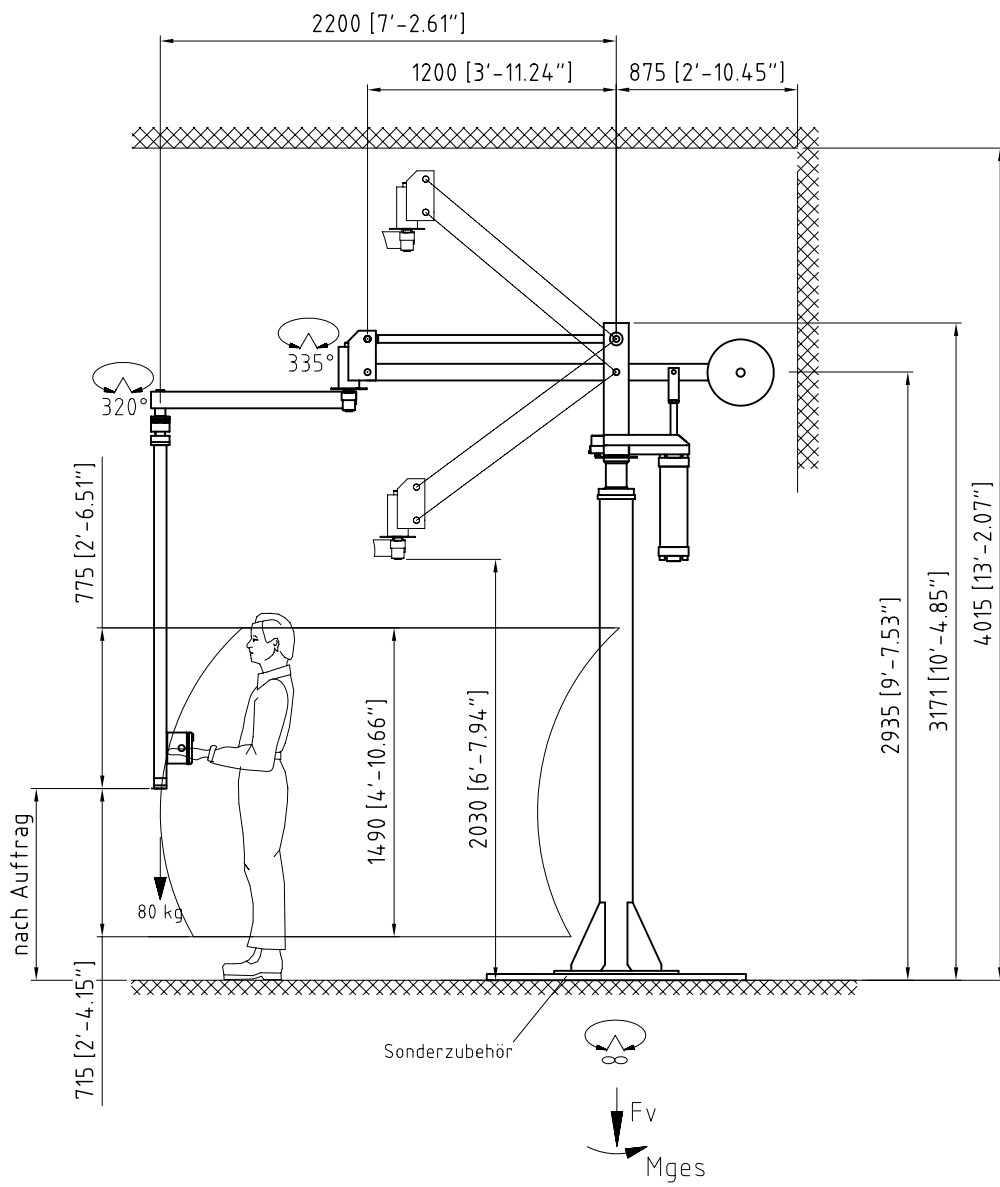

Technische Daten: XS80

- Tragfähigkeit im Gesamtarbeitsbereich 80 kg
- Arbeitsradius 2.20 m [86.63"]
- Hubhöhenbereich 1.49 m [4'-10.66"]
- Hubgeschwindigkeit ca.30 m/min
- Senkgeschwindigkeit ca.30 m/min
- Drehbereich Hauptsäule endlos
- Betriebsdruck 6.0 bar
- Luftverbrauch je Doppelhub 23.5 NI
- Geräuschentwicklung <70 dB
- Temperatur im Arbeitsbereich -10°C bis +60°C
- Bei Vakuumeinsatz Rücksprache erforderlich

Ausführung EX-Schutz möglich
 EigenTechnische Daten: XS80 240 kg

Kräfte und Momente auf die Y-Achse

- Normalkraft F_v 3.20 kN
- Gesamtmoment M_{ges} 2.70 kNm

 74226 Nordheim		Allgemeintoleranz		Benennung XS80 stehend		Maßstab 1:25
			Datum	Name		
C		Bearb.	27.10.03	Friedle		
B	20.01.04	Presse	27.10.03	Friedle		
A	26.11.03	Auftrag		Zeichn.-Nr.		F0019 -
	26.11.03	Friedle		Gewicht		
Zust.	Änderung	Datum	Name		EDV-Nr. F0019	

Datenblatt

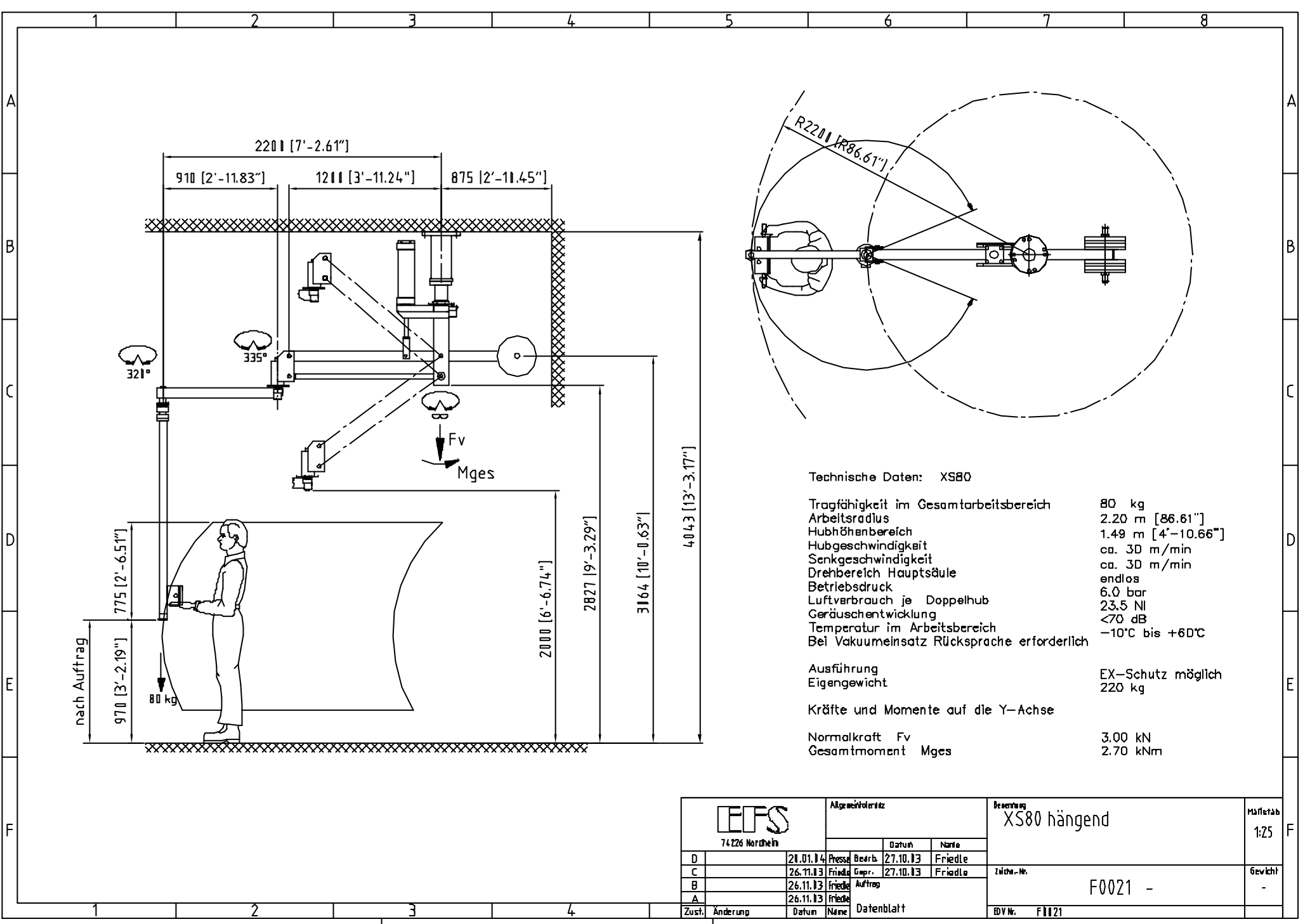

Technische Daten: XS80

- Tragfähigkeit im Gesamtarbeitsbereich 80 kg
- Arbeitsradius 2.20 m [86.61"]
- Hubhöhenbereich 1.49 m [4'-10.66"]
- Hubgeschwindigkeit ca. 3D m/min
- Senkgeschwindigkeit ca. 3D m/min
- Drehbereich Hauptsäule endlos
- Betriebsdruck 6.0 bar
- Luftverbrauch je Doppelhub 23.5 NI
- Geräuschentwicklung <70 dB
- Temperatur im Arbeitsbereich -10°C bis +6D°C
- Bei Vakuum Einsatz Rücksprache erforderlich

Ausführung EX-Schutz möglich
 Eigengewicht 220 kg

Kräfte und Momente auf die Y-Achse

Normalkraft Fv 3.00 kN
 Gesamtmoment Mges 2.70 kNm

 74226 Nordheim		Allgemeinvermerk		Bezeichnung		Märkteab
				XS80 hängend		
D	21.01.14	Presse	27.10.13	Friedle	Zeichn.-Nr.	Gewicht
C	26.11.13	Friedle	27.10.13	Friedle		
B	26.11.13	Friedle	Auftrag			
A	26.11.13	Friedle				
Zust.	Anderung	Datum	Name	Datenblatt		EDV-Nr. F1121

F0021 -

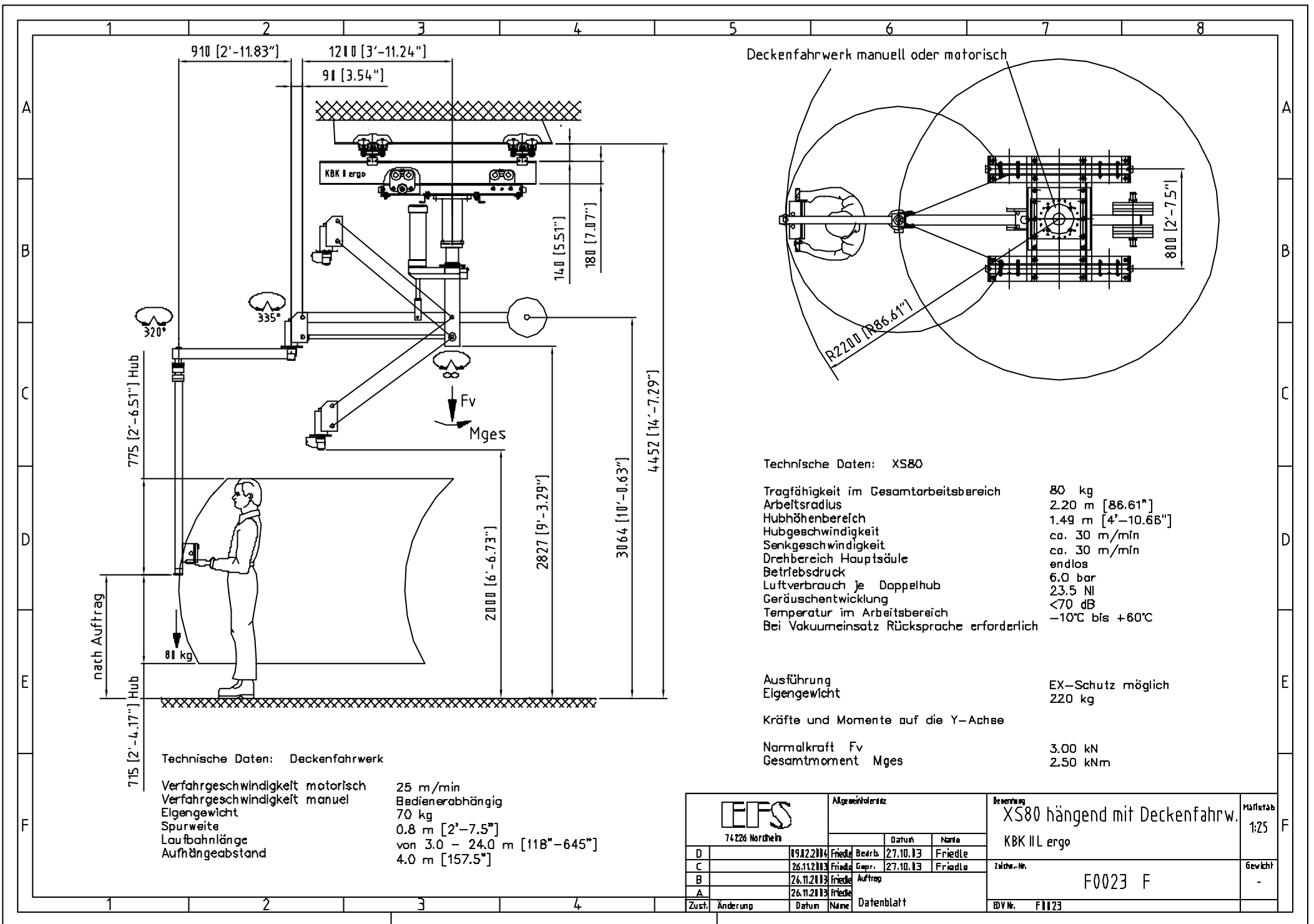

Deckenfahrwerk manuell oder motorisch

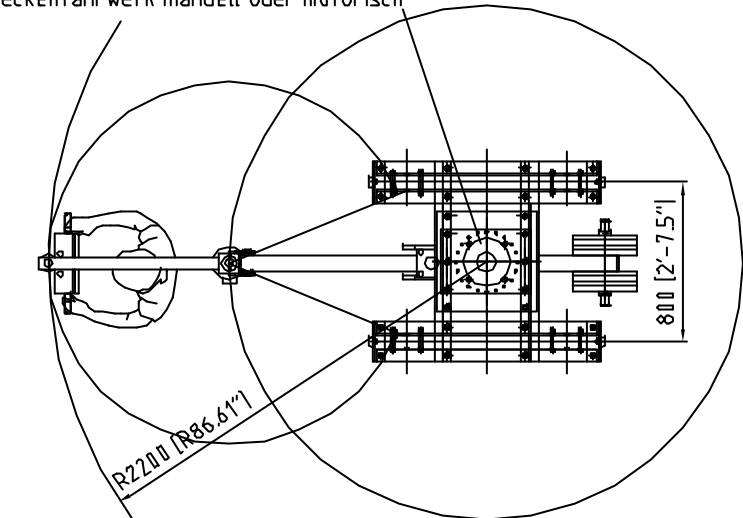

Technische Daten: XS80

- Tragfähigkeit im Gesamtarbeitsbereich 80 kg
- Arbeitsradius 2.20 m [86.61"]
- Hubhöhenbereich 1.49 m [4'-10.66"]
- Hubgeschwindigkeit ca. 30 m/min
- Senkgeschwindigkeit ca. 30 m/min
- Drehbereich Hauptsäule endlos
- Betriebsdruck 6.0 bar
- Luftverbrauch je Doppelhub 23.5 NI
- Geräuschentwicklung <70 dB
- Temperatur im Arbeitsbereich -10°C bis +60°C
- Bei Vakuumeinsatz Rücksprache erforderlich

- Ausführung EX-Schutz möglich
- Eigengewicht 220 kg

Kräfte und Momente auf die Y-Achse

- Normalkraft Fv 3.00 kN
- Gesamtmoment Mges 2.50 kNm

Technische Daten: Deckenfahrwerk

- Verfahrensgeschwindigkeit motorisch 25 m/min
- Verfahrensgeschwindigkeit manuell Bedienerabhängig
- Eigengewicht 70 kg
- Spurweite 0.8 m [2'-7.5"]
- Laufbahnlänge von 3.0 - 24.0 m [118" - 645"]
- Aufhängeabstand 4.0 m [157.5"]

 74226 Nordheim		Allgemeinvermerk			Bezeichnung		Märkteab 1:25
					XS80 hängend mit Deckenfahrw.		
D	19.12.2014	Friedle	Bearb.	27.10.13	Friedle	Zeichn.-Nr. F0023 F	Gewicht -
C	26.11.2013	Friedle	Empf.	27.10.13	Friedle		
B	26.11.2013	Friedle	Auftrag				
A	26.11.2013	Friedle					
Zust.	Anderung	Datum	Name	Datenblatt		EDV-Nr.	F1123